



## 室內自行車訓練台

型號：So-exercise 索賽斯-TX7

**安裝前請務必詳閱原廠之使用說明書遵指示操作**

感謝您選擇我們的產品。

請在操作前仔細閱讀本安裝和用戶手冊，並妥善保存以備將來參考。

如果您丟失了手冊，請聯繫您當地的經銷商或立即訪問

[www.ehuntsun-tsox.com](http://www.ehuntsun-tsox.com) 下載電子版的使用說明書

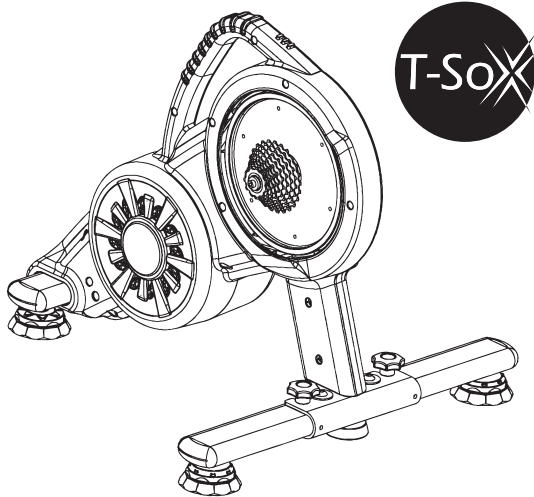

### 聯絡資訊

弘昇健康科技股份有限公司eHuntSun Health Technology Co., Ltd.

413015 台中市霧峰區樹仁六街88號2樓2F

TEL: +886-04-23325688 Fax: +886-04-23328988

E-mail: [info@ehuntsun.com](mailto:info@ehuntsun.com)

說明書版本: 2021/08



## 規格：

包裝重(毛重):G.W. 24.0 kg

產品重量:N.W. 17.5 kg

外箱尺寸(LWH):700 × 280 × 600 (mm)

組立尺寸(LWH;未摺疊):

622 × 604 × 554 (mm)

傳動方式：皮帶

阻力類型：雙電磁鐵

功率精度:3%

使用者體重限制:110.0 kg

飛輪重量:4.0 kg

最高輸出功率:2200瓦(watts)

電源變壓器：

輸入 AC 100-240V, 50-60 Hz

輸出 DC 24V, 4A

產地：台灣 Taiwan

模擬坡度:0-15%

噪音干擾：

當轉速60 rpm時噪音不超過60分貝(於車台後端1公尺處量測)

後輪相容尺寸：

公路車/Road:650c、700c、24",  
登山車/MTB:650b、24"、26"、29"

飛輪規格(附飛輪)：

11-12-13-14-15-16-17-19-21-24-28T  
(11S)

支援揚升：

車架結構支援,可搭配外購揚升車架配件使用

控板更新:T-SOX App

通訊協定:BLE FTMS, ANT+/FE-C

軟體相容裝置：

iOS、Android、PC (Mac & Windows)

App支援：

Kinomap、ZWIFT、FTMS compatible App

備註：

進行競賽型互動軟體,建議添購外掛式  
(Speed /Candence)踏頻器。

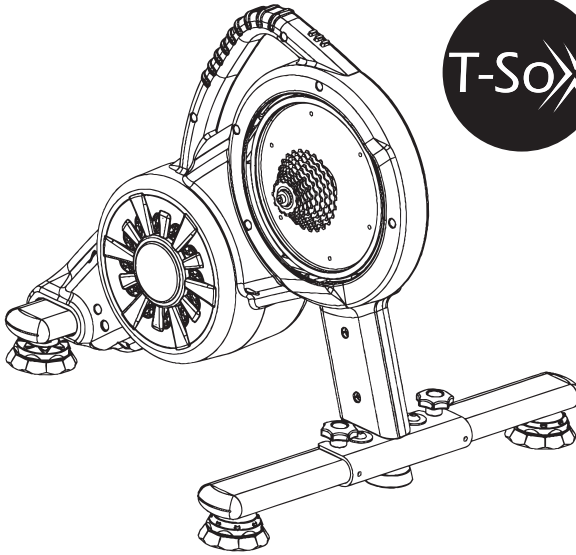

消旋校正(spin down) 詳細步驟

可參照官網([www.ehuntsun-tsox.com](http://www.ehuntsun-tsox.com))

T-SOX App 下載點(Download)

android



ios

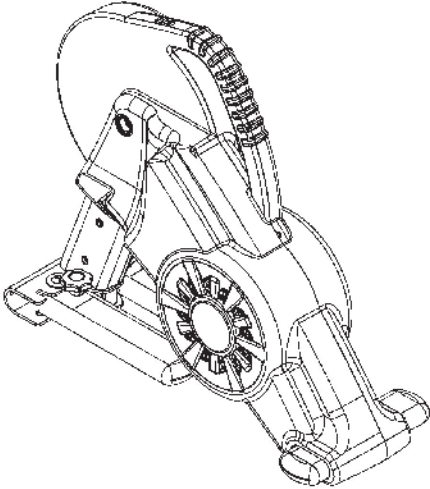
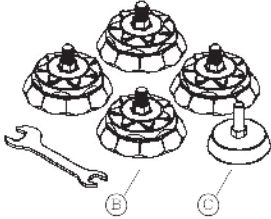
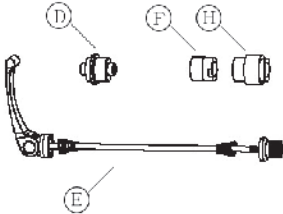
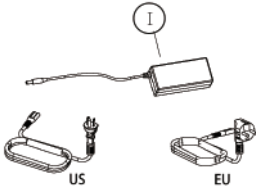

<p><b>T-SOX</b></p> <p><b>EAN-13: 4711404559020 (保固兩年)</b></p>	<p><b>穩定器腳墊組</b></p> <p><b>EAN-13: 4711404559044 (保固 60 天)</b></p>
	 <p><b>B : 穩定器腳墊_4組</b> (軟質腳墊-灰/腳墊蓋-黑/平頭內六角螺絲/六角螺帽/平華司)</p> <p><b>C : M10調整腳墊</b></p>
<p><b>快拆配件包</b></p> <p><b>EAN-13: 4711404559037 (保固 60 天)</b></p>	<p><b>電源變壓器(US/EU)(保固 60 天)</b></p> <p><b>EAN-13: 4711404559051(US)</b></p> <p><b>EAN-13: 4711404559068(EU)</b></p>
 <p><b>D : 130/135(左)端蓋</b></p> <p><b>E : 單車快拆桿</b></p> <p><b>F : 142/148 (右)端蓋</b></p> <p><b>H : 142/148 (左)端蓋</b></p>	 <p><b>I : 電源變壓器附電源線、US美規插頭或EU歐規插頭</b></p>

# T-SoX

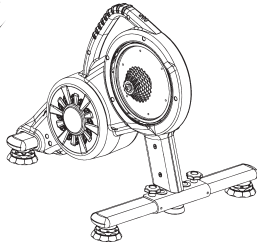

## 注意事項：

- ◎ 進行任何運動項目前，請檢視自身身體狀況，若有任何不適請勿騎乘。
- ◎ 不要將手或是物體至於T-SOX 活動部位附近，以免不當捲入或是受傷。
- ◎ T-SOX不建議在戶外使用，並保持T-SOX的周圍空間淨空30公分以上
- ◎ T-SOX 可能在長期使用時會摸起來發熱。
- ◎ 飛輪運轉時，不要嘗試拆卸自行車。
- ◎ 使用中請勿讓小孩或是寵物靠近。
- ◎ 僅在平穩安全的表面上使用T-SOX，正確調整腳墊並穩固機台。
- ◎ 體重限制110KG以下，在T-SOX站立騎乘時使用要注意。
- ◎ T-SOX 請勿靠近水源，或是在過度潮濕的環境使用。
- ◎ 只能使用T-SOX配備的電源變壓器組。
- ◎ 每次騎乘前請確定自行車有正確固定在T-SOX上，騎乘過程不可過度搖晃。
- ◎ eHuntSun保固範圍：以購買日起算，對原始購買者提供此產品主機2年的保固。
- ◎ 其他耗材視為消耗品，保固為60天。
- ◎ 保固期間的維修均免費。但是機台保修的來往運費需由買主自行負擔所有運輸成本與可能發生關稅。

# 安裝說明：

## STEP 1.

將T-SOX主機置於平穩地面，將旋鈕①依箭頭方向微幅往上拉起。將左右腳架依照箭頭方向將腳管展開。將旋鈕①依箭頭方向將前腳管左右旋緊固定。

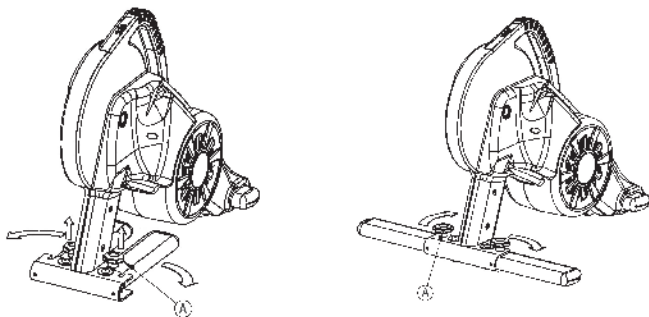

## STEP 2.

使用穩定器腳墊組，將4組穩定器腳墊②及1組M10調整腳墊③放置主機相對位置，往上旋入前後腳管及車架鐵板中。

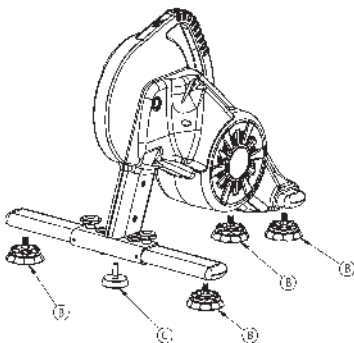

## STEP 3.

自行車後三角寬為130/135(左)端蓋組裝。將130/135(左)端蓋④壓入車架軸心孔中，再將單車快拆桿⑤插入車架軸孔。

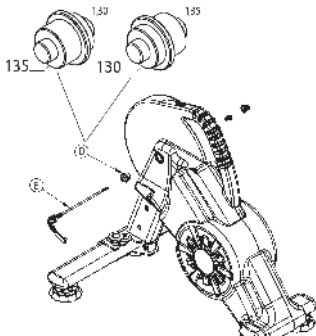

## STEP 4.

(如果需要)更換142/148 端蓋組。使用六角扳手(5-mm)逆時針方向,將右側端蓋Ⓔ拆下。使用17-mm 開口扳手以順時針方向,將142/148(右)端蓋Ⓒ旋入車架並鎖緊。將142/148(左)端蓋Ⓓ壓入車架軸心孔中。

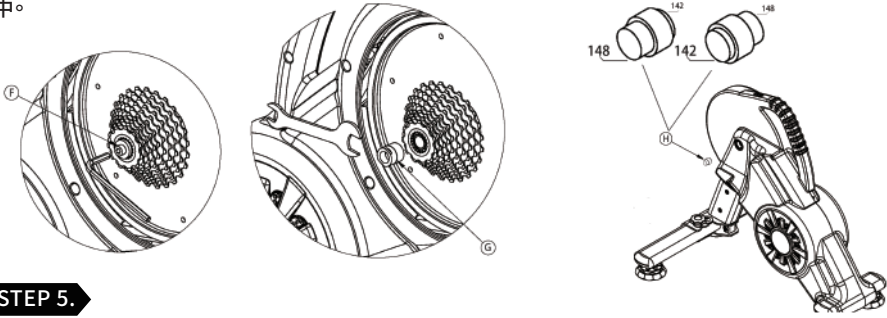

## STEP 5.

將自行車後輪拆下,裝上T-SOX主機,並利用單車快拆桿適度鎖緊。將電源變壓器Ⓚ的DC接頭插入右護蓋對應孔後通電。



### 注意!

未正確依照說明書安裝機台,快拆安裝不當可能產生財產損失或導致人身傷害。

如果不確定,快拆安裝緊度是否適當,請諮詢當地經銷商或是聯絡本公司獲取幫忙。

不要將T-SOX騎到卡死單車快拆桿或(左)端蓋。

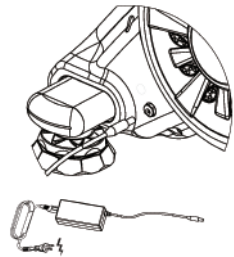

## LED裝飾燈說明:

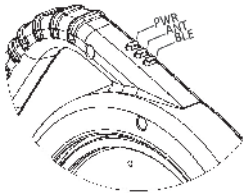

### 1.燈號說明:

- 1-1. BLE:藍燈
- 1-2. ANT+:黃燈
- 1-3. Power:綠燈

### 2.BLE功能說明:

- 2-1. 連線搜尋中:閃爍
- 2-2. 連線建立成功:恆亮

### 3.ANT+功能說明:

- 3-1. 連線搜尋中:閃爍
- 3-2. 連線建立成功:恆亮

### 4.PWR功能說明:

- 4-1. 連接DC電源線:恆亮

### 使用說明:

- (1) 將T-SOX訓練台放置於平穩地面,向外旋開左右腳管並調整腳墊使之機台穩固。
- (2) 使用電源變壓器組,連接T-SOX訓練台與牆壁電源插座。
- (3) 每次騎乘前,請檢查自行車與T-SOX訓練台裝載後是否穩固,必要時請重新調整腳墊。
- (4) 從Apple App Store或Android Google Play商店免費下載T-SOX app,進行消旋校正(Spin down)。
- (5) 消旋校正-首次使用T-SOX訓練台前應進行消旋校正。此外,消旋校正約每兩周通過T-SOX app重複一次,以此確保最準確的功率數據。消旋校正(spin down)詳細步驟可參照官網(www.ehuntsun-tsox.com)。

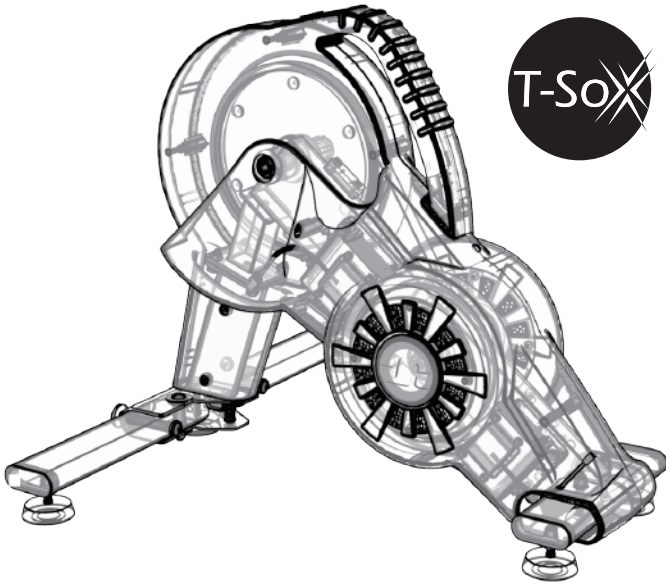

**eHuntSun**

聯絡資訊

弘昇健康科技股份有限公司 eHuntSun Health Technology Co., Ltd.

413015 台中市霧峰區樹仁六街88號2樓2F

TEL: +886-04-23325688 Fax: +886-04-23328988

E-mail: info@ehuntsun.com



<https://www.facebook.com/eHuntSun>



<https://www.ehuntsun-tsox.com/>

說明書版本: 2021/08